



ЗАУЫТ БАЛАЛАРЫНЫҢ ЖАЗҒЫ  
ДЕМАЛЫСЫ ҚАЛАЙ ӨТТІ?



МЫ ЗА БЕЗОПАСНОСТЬ  
НА ДОРОГЕ

## СПОРТ

**Ағымдағы 27-30 маусым аралығындағы мұнай-газ кешені қызметкерлерінің күніне орай ұйымдастырылған «Қазмұнайгаз» ҰК» АҚ компаниялар тобының арасындағы спартакиаданың іріктеу туры кезеңінде спорттың 8 түрінен, атап айтқанда: жеңіл атлетика, шахмат, тоғызқұмалақ, теннис, жүзу, волейбол, баскетбол, мини-футбол сынды ойындардан жарыстар өз мәресіне жетті.**

Спартакиаданың алғашқы күнінде жеңіл атлетикадан ерлер, әйелдер арасында эстафеталық жарыс өтті. Бұл жарыста зауыт ойыншылары «Қазақойл Ақтөбенің» қатысушыларымен 100 м қашықтыққа жүгіру арқылы сынға түсті. Нәтижесінде ерлер арасында мұнайды тереңдетіп өңдеу өндірісінің ауысым басшысы Азамат Қырықбаев, зауыт басқармасының коррозия жөніндегі инженері Саян Ағимов, әйелдер арасында сынақ орталығының санитарлық өнеркәсіптік зертхананың басшысы Анастасия Насенкова және инженер химигі Қарашаш Рахметкалиева бірінші орын жүлдегерлері атанды. Бұдан бөлек зауыттың өзге де қызметкерлері әлемде кең таралған әрі адамның ой-өрісін дамытуда ерекше рөл атқаратын шахмат ойынынан ерлер, әйелдер арасында да I орын, тоғызқұмалақ ойынынан ерлер, әйелдер арасында да II орындарды иеленді. Олар шахмат сайысынан ерлер арасындағы жарыста «Қазақойл Ақтөбе», «Өріқтау Оперейтинг», «Қазақтүрікмұнай», «ОралОйлГаз», әйелдер арасында «Қазақтүрікмұнай» ойыншыларына ерік жігерлерін байқата білді. Ал тоғызқұмалақ сайысынан ерлер арасында «Қазақтүрікмұнай», «Қазақойл Ақтөбе», «ОралОйлГаз», әйелдер арасында «ҚазақойлАқтөбе» ойыншыларымен сынға түсті. Білебілсек, әлемдегі мықты саясаткерлер, топ-менеджерлер шахмат және тоғызқұмалақ ойындарын ойнап, табыс көзін таба білген. Себебі бұл ойындар елбасымыз атап өткендей ең алдымен есептеуді үйретеді. Сондықтан бұл ойындардан жеңістерге жету



## БҰЛ - БІЗДІҢ ЖЕҢІСІ!

зауытымызға үлкен абырой алып келді. Үлкен теннистен Атырау мұнай өңдеу зауыты «Қазақтүрікмұнай» «Өріқтау Оперейтинг» қатысушыларымен өзара сынға түсті, нәтижесінде I орын зауытымыздың қатысушысына бұйырды. Ал үстел теннисінен ерлер арасында орталық аппарат зауыт басқармасының ақпараттық жүйелер жөніндегі маманы Владислав Тен «Орал Ойл Газ», «Өріқтау Оперейтинг», «Қазақтүрікмұнай», «Қазақойл Ақтөбе» ойыншыларын, әйелдер арасында Мадина Өтепбергенова «Қазақойл Ақтөбе» ойыншысын оңайлықпен жеңіп, лайықты түрде жүлделі орындарды місе тұтты.

- Биылғы жарыста барлық команданы 2-0 есебімен жеңе алдым. Үстел

теннисінде ойнауды 15 жастан тым кеш бастадым. Бұл спорт жаныма жақын болған соң алғаш тәжірибемді жасөспірімдер спорт мектебінің секциясынан үйрендім. Біраз тәжірибе жинақтаған соң жекелей сында облыс чемпионы атанып, республикалық жарыстарда Атыраудың намысын қорғадым. Осы күнге дейін теннис ойынынан көптеген жарыстарға қатысып, қол жеткізген жетістіктерім де бар. Солардың бірақтары: ҚР Тәуелсіздігінің 20 жылдығына арналған үстел теннисінен облыстық чемпионатта I орын, ҚР Тұңғыш Президенті күніне арналған үстел теннисінен ерлер мен әйелдер арасында облыс чемпионатында I орын т.б. Сондай-ақ биылғы «Қазмұнайгаз»

ҰК» АҚ компаниялар тобының арасындағы спартакиаданың іріктеу туры кезеңінде үстел теннисінен ерлер арасында I орын мадақтамасын алдым. Бұл менің соңғы жеңісім емес, кәсіпорынның спорт саласын дамытуда талай жеңістерге жетемін, - деді «АМӨЗ» ЖШС ақпараттық жүйелердің маманы Владислав Тен.

Мұнайлы кәсіпорнымыздың спортшылары волейболдан ерлер, әйелдер арасында да I орынды иеленіп, сәтті жеңістерге жетті. Дәлірек айтсақ ерлер құрама командасы «Өріқтау Оперейтинг», «Қазақойл Ақтөбе», «Қазақтүрікмұнай», әйелдер құрама командасы «ОралОйлГаз» қатысушыларымен жарысты.

- Зауытымыздың волейболдан әйелдер командасы «ОралОйлГаз» ойыншыларымен 2 партия бойы жарысты. Алғашқы партияны 25-0, екінші партияны 25-15 есебімен жеңе алдық. Негізінде волейбол ойынын мектеп кезінен бері яғни 6-шы сыныптан бастап ойнаймын. Соңғы рет зауыт командаларының арасында «Үздік ойыншы» атағын алдым. Біздің команда жыл сайын волейболдан қалалық, облыстық спартакиадаларда I орын жүлдегерлері атанып келді. Себебі біз аптасына 3 рет жаттығамыз. Бізді финалда тартысты ойын күтіп тұр. Сонда да командамыз алтын жүлдені алуға тырысады. Өзіміздің алтын жүлдемізбен өзге командалармен бөліскіміз келмейді, - деді «АМӨЗ» ЖШС жылу және электр энергия өндірісінің операторы Жанна Даутова.

(Жалғасы 2-бетте.)



ҚАҰЫПСИЗДІК

САПА

ТУРАҚТЫЛЫҚ



БЕЗОПАСНОСТЬ

КАЧЕСТВО

СТАБИЛЬНОСТЬ



# БҰЛ - БІЗДІҢ ЖЕҢІС!

(Соңы. Басы 1-бетте.)

Зауытымыздың футболдан жастар құрамасы осыған дейін түрлі жарыстарда жоғары деңгейлерден танылып жүрді. Олар тартысты өткен футбол ойынында «Қазақтүрікмұнай», «Қазақойл Ақтөбе», «ОралОйлГаз» футболшылармен жарысып, I орын тұғырына көтерілді.

- Жеңіс біздікі! Біздің жастар құрама командасы «Қазмұнайгаз» ҰК» АҚ еншілес компаниялары арасындағы спартакиаданың іріктеу туры кезеңіндегі 5x5 форматтағы футбол ойынында «Қазақойл Ақтөбе» командасын 0-0, «ОралОйлГаз» командасын 16-0, «ҚазақтүрікМұнай» командасын 5-0 есебімен жеңе білді. Турнир барысында үздік ойынмен көзге түскен ойыншылардың бірі Артур Галиев. Соңғы рет ол шағын футболдан Атырау облысының III – Ашық чемпионатында да «Үздік ойыншы» номинациясын алған еді. Командадағы ойыншылардың барлығы жарады. Футболшыларымыз бұл жеңіспен ғана шектелмей, финалдан үздік атанады деген үміттемін, - деді «АМӨЗ» ЖШС технологиялық сорғылар машинисі Бақытжан Оспанов.

Зауыттағылар өздерін жүзуден де сынай алды. Жүзу жарысы екі санат бойынша: 40 жасқа дейінгі және 40 жасан жоғары ерлер арасында өткізілді. 40 жасқа дейінгі санатта зауытымыз «Өріктау Оперейтинг», «Қа-



зақтүрікмұнай», «Қазақойл Ақтөбе» спортшыларымен жарысып I орын, ал 40 жасан жоғары санатта «Орал Ойл Газ», «Қазақойл Ақтөбе» командаларымен жарыста III орынды иеленді. Аталған спорттардың барлығының адамға тигізер пайдасы көп. Бірақ Миннесота университетінің ғалымдары зерттеуінше жүзіп білетін адамның миы кеш «қартаяды» екен. Сондай-ақ олар жағымсыз әсерлерден арылудың бірден-бір жолы – жүзу екенін баса айтқан. Айта кетейік спартакиаданың іріктеу туры аясында өзге компаниялардың командаларының болмауына байланысты зауыттың баскетбол командасы автоматты түрде финалға өтті. Осылайша біздің барлық спортшы-

лар кәсіби қасиеттерінің арқасында мадақтамаларға, мини- футболдан, волейболдан ерлер, әйелдер арасында да кубок иеленіп барлығы жеңіспен оралды. Зауыттың спорт бастамасы қызметкерлерге қалаларды аралап жан-жақты қабілеттерін дамытуға, салауатты өмір салтын ұстануға, Қазақстанымыздың спортшыларының көп болуына үлкен септігін тигізіп отыр. Бұл спартакиада да біздің қызметкерлер қатарынан үздіктер атанды. Дәл осындай нәтижемен қатысушыларымыз талай биік шыңдарды бағындырады деп дүп басып айта аламыз. Әрбір адам спортты еліміздің әлеуметтік-экономикалық дамуының бірден-бір көрсеткіші деп түсінуі тиіс. Сонда ғана олар биік

шыңдарды бағындырып, түрлі бағылымдарда тарихи естелік ретінде қалары айқын. Алдағы тамыз айында «Ембімұнайгаз» АҚ-ның 100 жылдығына орай «Қазмұнайгаз» ҰК» АҚ спартакиадасының қорытынды финалы өтеді. Сондықтан зауыт спортшыларына финалда сәттілік тілейміз!

**Айдана ҚАНАТАЕВА**  
**Суретке түсірген**  
**Райымбек ЖӘНІБЕКОВ**

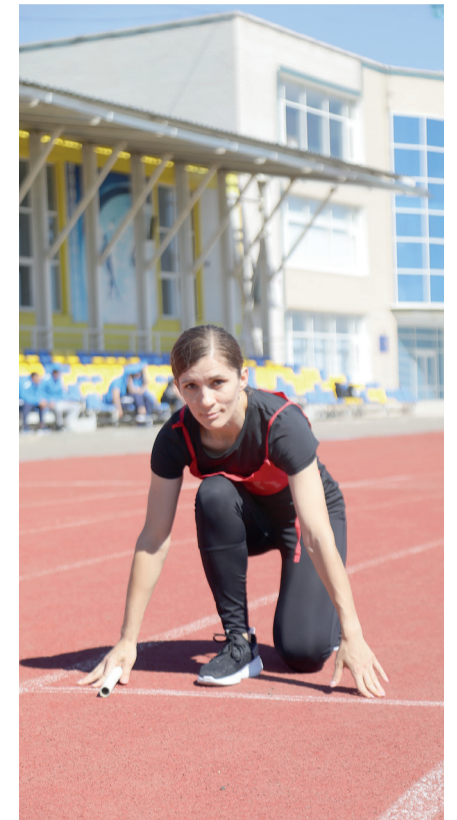

## ЦИФРОВОЙ ПРОЕКТ

# ВЫСОКАЯ ТОЧНОСТЬ ПЛАНИРОВАНИЯ

**Планирование играет важную роль в жизни любой организации. Поэтому многие предприятия сегодня переходят на автоматизацию технологических процессов для получения наиболее эффективных и высоких результатов. Атырауский НПЗ не стал исключением: в целях оптимизации производства предприятия было внедрено новое программное обеспечение Spiral (лицензиар AVEVA) и успешно продолжают вводиться в работу цифровые проекты, к примеру, Husys. Напомним, что главными целями нововведения являются повышение точности планирования производственной программы на базе программного обеспечения Spiral. Система оптимизационного планирования производства была внедрена в рамках Программы цифровой трансформации АО НК «КазМунайГаз» в 2018 году.**

Отметим, что до внедрения Spiral производственные планы на заводе рассчитывались в Excel – без учета всех рыночных и технологических факторов, были не гибкими. Система же позволила обеспечить высокую точность планирования: Spiral Plan учитывает объёмы загрузок, выход нефтепродуктов, потребление присадок, катализаторов и реагентов в каждый конкретный момент времени. Программное обеспечение Spiral Plan анализирует большой объем постоянно обновляющихся данных и рассчитывает оптимальный вариант плана. При этом система предоставляет доступ к планам для специалистов «КазМунайГаза», что позволяет КМГ и заводу более четко реагировать на состояние рынка.

Если Spiral является инструментом экономического и «потокового» описания НПЗ, то система инженерного моделирования представляет собой инструмент, позволяющий точно прогнозировать работу установок НПЗ и отдельных узлов и аппаратов, а также позволит оптимизировать «слабые места» в технологической цепочке.

На первом этапе реализации данного проекта было проведено обучение пользователей и самостоятельное создание моделей установок первичной переработки. Второй этап – создание моделей установок вторичной переработки нефти с привлечением вендора (Aspentech).

По результатам первого этапа внедрения Husys на технологической уста-

новке АВТ-3 выполнен расчет и проведен опытный пробег по повышению четкости разделения бензиновой и керосиновой фракций для стабилизации н. к. КГФ. Аналогичные мероприятия проведены и на технологической установке АТ 2 с целью увеличения пара в колонну К-2 для снижения содержания светлых фракций в прямогонном мазуте и установления оптимальной подачи

пара на уровне 5 т/ч. Кроме этого было принято решение по оптимизации температуры куба отбензинивающей колонны К-1 для снижения нагрузки на печи нагрева сырья П-1 и П-2 на технологической установке АТ 2. Расчет был выполнен, а в ходе опытного пробега были выявлены «узкие» места, из-за которых цели пробега не были достигнуты.

После завершения планового ремонта текущего года будет проведен повторный пробег для стабилизации эффекта.

В заключение хочется отметить положительный эффект использования программы Husys на Атырауском НПЗ для оптимизации установок первичной перегонки нефти, в том числе – для выявления технологических ограничений.

## Реактор CCR + колонны стабилизации (пример)

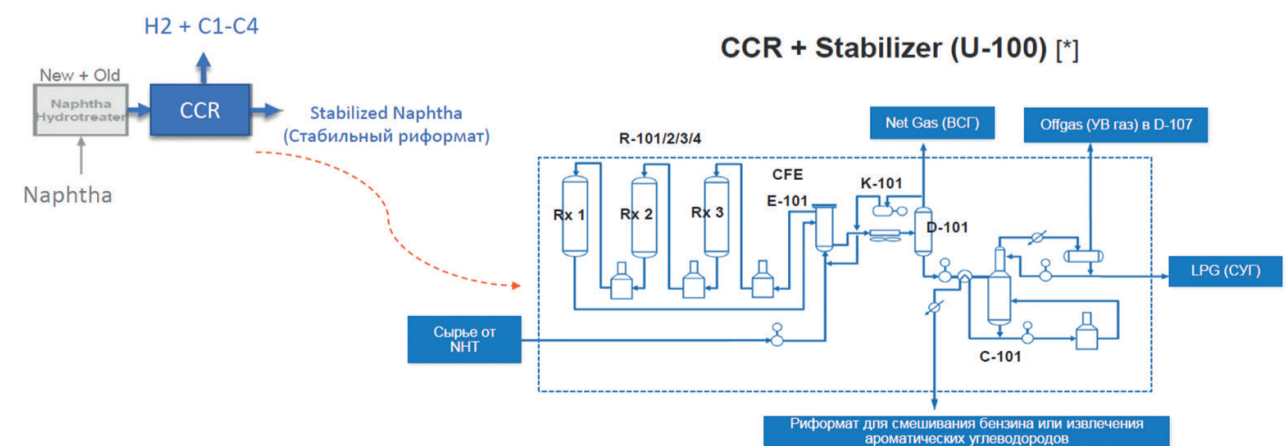



БАЛАЛАР САЯХАТЫ

Тамылжыған жаз айында балалар ата-анасына «басқа қаланы саяхаттауға барайық» деп, өтініштерін білдіреді. Алайда жұмысбасты ата-ананың бұған мүмкіндіктері бола бермейді. Кез келген ата-ана мектеп балаларының жыл бойығы үздіксіз оқудан алаңдағанын қалайды. Сондықтан олар үшін балаларын лагерге жіберу тиімді болса керек. Біздің кәсіпорында қызметкерлердің балаларына лагерге жолдама алу мүмкіндігі, тіпті жауапты ілестірушілер де қарастырылған.

## ЗАУЫТ БАЛАЛАРЫНЫҢ ЖАЗҒЫ ДЕМАЛЫСЫ ҚАЛАЙ ӨТТІ?



Зауыттың қызметкерлері балаларын лагерге жібермес бұрын олардың эпидемиологиялық анықтамасын тапсырып, өтінім қағаздарын толтырады. Бұл ең алдымен балалардың қауіпсіздігін қамтамасыз етуде ұсынылған басты шарт.

25-ші маусым және 1-ші шілде аралығында зауыт қызметкерлерінің тарапынан 38 бала Ақтау қаласындағы лагерге барып келді. Зауыттан балаларға жауапты ілестірушілер қатарында өндірісті дамыту бөлімінің басшысының орынбасары Азиза Галим, химиялық су тазарту, жылу және электр энергия өндірісінің химиялық талдау зертханашысы Айнагүл Әлекешова, гидрогендік процестер өндірісінің бензинді гидротазалау және изомерлеу кондырғысының басқару операторы Жасқанат Кемелхан, орталық аппарат зауыт басқармасының бюджет және экономикалық жоспарлау бөлімінің экономисі Нұрсұлтан Қушенов болды. Балалар Орталық Азиядағы «Tetytblu» тақырыптық саябағындағы ең керемет бес жұлдызды «Rixos water world Ақтау» қонақ үйінде тұрақтады. Курорт Каспий теңізінің көркем жағалауында, Ақтау қаласына жақын маңда орналасқан. Бұл қонақ үйде зауыт қызметкерлерінің балалары бір нөмірге төрт-төрттен жайғасты. Мұнда оларға бес мезгіл тамақтар берілді. Сонымен қатар олардың қауіпсіздігін сақтау мақсатында дәрігер балалармен үнемі ілесіп, қажетті жағдайда көмек көрсетуге дайын жүрді. Ескере кетейік ілестіруші балалардың мобильді телефонына жауапты болмайды. Сондай-ақ лагерде тәртіпті сақтамағандар үйлеріне қайтарылады.

- Балалар үшін арнайы экскурсия ұйымдастырылмады. Себебі Ақтау қаласында күн 40-47 градусқа дейін ыстық болды. Олар керемет жасыл бақтармен қоршалған «Tetytblu» тақырыптық саябағындағы түрлі аква паркте, бассейнде, ойын-сауықта, мейрамханада күндерін қызықты өткізді, - деді «АМӨЗ» ЖШС химиялық су тазарту, жылу және электр энергия өндірісінің химиялық талдау зертханашысы Айнагүл Әлекешова.

- Мен 13 жастағы Саят есімді баламды алғаш рет Ақтау қаласына лагерге жібердім. Баланың күлкісінен жазғы демалысын көңілді өткізгені көрініп-ақ тұрды. Баламның айтуы бойынша қонақ үйдің тағамдары өте дәмді, ұйықтайтын жерлері таза және әр баланың жуынуға арналған барлық дүниелері қамтылған. Көпшілік ата-аналар кей балалардың тағамды таңдап жейтінін біледі. Ал бұл лагердің ерекшелігі – балаларға арнайы ас мәзірі әзірленген. Жеке өз басым баламның өз еркімен сүйікті тағамдарын таңдай алғанына қуандым. Бұдан бөлек балалардың ілестірушісі Айнагүл Әлекешоваға жеке алғысымды білдіргім келеді. Себебі ол ата-аналармен үнемі байланыста болып, балалардың

жағдайын хабарлап отырды. Ол балалардың қауіпсіздігін ойлап, қонақ үйдің басшысымен жеке таныс болып, бөгде адамдардың қонақ үйге жоламауын қамтамасыз етті, - деді «АМӨЗ» ЖШС жылу және электр энергия өндірісінің ауысым басшысы Мақсұт Сердалиев.

- Жыл сайын 14 жасар Айбол есімді ұлым зауыттың лагеріне баратын. Бұл жолы ұлыммен қоса 8 жасар Айлин есімді қызымды жібергенмін. Олардың айтуы бойынша лагерде әр бөлімнің балалары түрлі жанрдағы мультфильм үзінділерінен қойылымдар қойып, арнайы сертификаттарға ие болды. Лагердегі демалыста қыз балалар волейбол, ер балалар футбол ойындарын ойнаған. Тіпті, көңілді әуенде би би-

леп уақыттарын жақсы өткізген. Олар лагерден жаңа достар тапты. Олардың достықтары лагермен шектелмеді. Ақтау қаласынан Атырауға оралып кинотеатрларға бірге баруды әдетке айналдырды. Осы тұста осындай мүмкіндіктер ұсынған «АМӨЗ» ЖШС басшылығына алғысым шексіз, - деді материалдық-техникалық жабдықтау және жиынтықтау инженері Жанаргүл Шалабаева.

Әрбір бала демалысты жанға жайлы, қызықты өткізуді армандайды. Сол себепті ата-аналар балаларға жаңа оқу жылын тың күшпен бастау үшін саяхаттауға мүмкіндік беруі тиіс.

Айдана ҚАНАТАЕВА





СҰРАДЫҢЫЗ БА? ЖАУАП БЕРЕМІЗ!

## ДЕМАЛЫСЫ: ӘР АЙ ҮШІН – ЕКІ КҮН

Мұнай өңдеу және мұнай өнімдерін тереңдетіп күкіртсіздендіру өндірісінен сұрақ: «Жыл сайынғы еңбек демалыс күндері қалай есептеледі?»

**Жауап:** «ҚР Еңбек Кодексінің 88 бабына сәйкес жыл сайынғы негізгі ақылы еңбек демалысының ұзақтығы 24 күнтізбелік күнді құрайды. Жыл сайынғы ақылы демалыс берілетін кезең - қызметкердің бірінші жұмыс күнінен бастап есептелген күнтізбелік он екі ай (ҚР ЕК 92-б.2-т.) Пайдаланылмаған демалыс күндері үшін өтемақы жұмыс істелген уақытқа, дәлірек айтқанда жұмыс істеген еңбек өтілі үшін пропорционалды түрде есептеледі. Заңнама нормаларына сүйене отырып, жұмыс істеген бір ай негізгі ақылы демалыстың 2 күнтізбелік күніне құқық береді деп қорытынды жасауға болады».

ОБУЧЕНИЕ

## ПРАВИЛЬНОЕ УПРАВЛЕНИЕ РАБОТОЙ

**Группа сотрудников завода прошла курс обучения модулю «Графическое планирование» IBM Maximo. В ходе курса были даны основы базовых концепций и понятий для настройки Maximo в различных поддерживаемых сферах бизнеса. Учебные занятия включили в себя лекции, демонстрации и лабораторные работы, охватывающие широкий спектр приложений, процессов и взаимосвязей в Maximo.**

Обучение провела компания QDTS, преподаватели которой являются высококлассными техническими специалистами и прошли профильное обучение для инструкторов по методике IBM, имеют навыки работы с аудиторией разного уровня подготовки (от начинающих пользователей до опытных разработчиков и администраторов) и поддерживают отношения с ведущими техническими вузами СНГ в рамках академических проектов.

Как рассказали слушатели курса, в ходе обучения были изучены ключевые приложения и функции, являющиеся специфическими для управления заявками на работу. Были

рассмотрены задачи по установке, обработке и управлению записями о работах и сопутствующих обслуживающих действиях, изучены роли для выполнения различных задач, связанных с процессом управления работами, которые включают создание, планирование, составление расписания, назначение, диспетчеризацию и закрытие работ.

Обучение было проведено по ряду актуальных тем, в частности, установке базовых данных и конфигураций, планированию и установке объектов и активов, инвентаризации и закупа, управления работами.

По итогам курса все участники получили сертификаты.

СПРАШИВАЛИ? ОТВЕЧАЕМ!

## ОТПУСК: ДВА ДНЯ – ЗА КАЖДЫЙ МЕСЯЦ

Вопрос ППНГО: «Каким образом считаются дни ежегодного трудового отпуска?»

**Ответ:** «В соответствии со статьей 88 Трудового Кодекса РК, продолжительность основного оплачиваемого ежегодного трудового отпуска составляет 24 календарных дня. Период, за который предоставляется ежегодный оплачиваемый трудовой отпуск, – двенадцать календарных месяцев, исчисленных с первого дня работы (п. 2 ст. 92 ТК РК). Компенсация за неиспользованный отпуск рассчитывается пропорционально отработанному времени, т.е. за отработанный трудовой стаж.

Исходя из норм законодательства можно сделать вывод, что один отработанный месяц дает право на 2 календарных дня основного оплачиваемого отпуска».

**Ринат БИКБАЕВ,**  
главный специалист, руководитель группы поддержки ТОРО:

– Обучение, проведенное в целях повышения квалификации сотрудников, являлось необходимым условием дальнейшего развития на Атырауском НПЗ программы IBM Maximo, участвующей в процессе по автоматизации управления жизненным циклом активов нашего предприятия.

В обучении, которое проводилось по 2 модулям – IBM Maximo Asset Management 7.5 Fundamentals и IBM Maximo Asset Management 7.5.1 – управление работами, приняли участие 2 группы ключевых сотрудников департамента по управлению ТОРО ПА в количестве шести человек. Данный курс позволил ключевым пользователям приобрести обширные теоретические знания о программе IBM Maximo и в будущем настроить работу в новых бизнес-процессах, а также повысить уровень знания по планированию работ и ресурсов в IBM Maximo. Создание группы ключевых сотрудников позволит без затруднений настроить процесс передачи полученных знаний в доступной форме обычным пользователям программы. Обучение сотрудников является залогом стабильного и дальнейшего развития нашего предприятия.



**Артур КУШКЕНБАЕВ,**  
инженер-энергетик (планировщик по электроработам):

– Курс от QDTS дал мне новые знания: в подготовке стартового меню, а именно создание ключевых показателей эффективности (KPI) и интерфейсов, классификаций в приложении Classifications (Классификации), иерархий отказов и их решений, в менеджменте – рабочих заданий в приложении Work order tracking (Отслеживание рабочих заданий), составление отчетов в программе Maximo, но самым важным стало изучение приложения Scheduler (Планировщик) и Assignment Manager (Менеджер поручений). Попутно освежил знания в создании счетчиков и группы счетчиков в модуле Meters (Счетчики), а также рабочих бригад в приложении Crews и ПТУОР Preventive Maintenance.



ПРОФИЛАКТИКА ПДД

## МЫ ЗА БЕЗОПАСНОСТЬ НА ДОРОГЕ

**На Атырауском НПЗ прошёл традиционный «Месячник по транспортной безопасности», направленный на профилактику дорожно-транспортных происшествий на территории предприятия.**

С 1-го по 30 июня службой БиОТ проводились проверки всех автотранспортных средств подрядных организаций на соответствие внутреннекорпоративным требованиям ТОО «АНПЗ». В этот период особое внимание уделялось соблюдению требований ПДД и касалось скоростного режима, использования ремней безопасности всеми пассажирами, безопасной перевозке грузов, оборудования и пр.

В результате проверок было выявлено 38 нарушений (в частности, передвижение без использования ремня безопасности, несоблюдение скоростного режима, неиспользование СИЗ/СИЗОД), составлены и направлены

письма и акты руководителям соответствующих подрядных организаций, осуществляющих работу на территории завода.

Не меньше внимания уделялось агитационной работе среди водителей и пешеходов: в подразделения завода и подрядным организациям были разосланы информационные материалы. В автобусах, доставляющих сотрудников предприятия на работу, транслировались видеоролики, посвященные вопросам транспортной безопасности.

– Обеспечение транспортной безопасности – это безусловный приоритет для АНПЗ. Комплекс внедренных профилактических мер на нашем предприятии



дисциплинирует водителей и позволяет избежать серьезных ДТП как в черте предприятия, так и в повседневной жизни – на городских дорогах. Призываю водителей и пешеходов быть внимательными на дорогах и не забывать

о безопасности, – отметил главный технический руководитель ОТ, начальник службы БиОТ Арман ДИМУКАШЕВ.

«НОВАТОР» басылымы  
№14. 15 шілде 2022 жыл

РЕДАКЦИЯ МЕКЕН-ЖАЙЫ:  
060001, Атырау қ.,  
«АМӨЗ» ЖШС, З.Қабдолов к-сі,1  
тел.: 25-97-71, тел.факс: 25-96-75

Газет «Print House Gerona» ЖШС  
баспаханасында басылды.  
Алматы қ, Помяловский к-сі,  
29 «А»/1. Тел: 398-94-59,  
250-47-40, 398-94-60; ф.250-47-39  
Тиражи 1200 дана  
Тапсырыс № 1200

БҰҚАРАМЕН БАЙЛАНЫС  
ЖӨНІНДЕГІ БӨЛІМІ:  
бастығының м.а. Ш.Какимжанова  
«MEDYAGROUP» ЖК:  
жетекшісі – Д.Мұхамбетов  
редакторлар: Ш.Текеева,  
А.Қанатаева.

Газет  
Қазақстан Республикасының  
баспасөз және бұқаралық  
ақпарат министрлігінде  
1992 жылғы 27 мамырда  
тіркеліп, тіркеу туралы  
№790 күәлігі берілген

Газет редакциясы жарнама  
материалдары мен хабарландырулар,  
құттықтаулар және көңіл айту  
мазмұнына жауап бермейді.

# НОВАТОР