



2
ПЕРЕСЫПКА АДСОРБЕНТОВ НА СЕКЦИИ ИЗОМЕРИЗАЦИИ КУ ГБД



7
АҚ ЖАЙЫҚ БОЙЫНДАҒЫ ҒАЖАЙЫП САЯХАТ



Динамичное строительство объектов КГПН (КСС)

Одним из важнейших объектов по обеспечению налива светлых нефтепродуктов комплекса глубокой переработки нефти является - Эстакада тактового налива светлых нефтепродуктов (титул 3227).

Общестроительные работы ведутся на объекте с 1 сентября 2015г. силами генподрядчиков АФ, ЮКФ Казстройсервис и субподрядными организациями ТОО «Ларасервис», ТОО «Теміржол Курылыс Жоба», ТОО «Нефтехимстрой-юг» и ТОО «КТК сервис транс».

Эстакада тактового налива светлых нефтепродуктов (титул 3227) строится на площади 20 га. Площадь застройки 0,415 га.

Новое строительство наливной эстакады включает в себя:

1. Открытую железнодорожную эстакаду – общая длина наливной эстакады 79,4 м, ширина 17,06 м. Для ремонтных работ на эстакаде предусмотрены краны с обслуживающими площадками. Железнодорожные пути №201, №202 оснащены лебедками и маневровой установкой. Поставщиком

оборудования для тактового налива является компания Dipl. – Ing. SCHERZER GmbH (Германия).

По периметру эстакады устанавливаются площадки под лафетные стволы. Обслуживающие площадки лафетного ствола выполнены из металлопроката.

На данное время завершены работы по бетонированию фундаментов опор металлоконструкции и ведутся работы по бетонированию фундаментов весовых. Одновременно завозят грунт и с послонным уплотнением поднимают до проектной отметки.

2. Насосная пожаротушения – одноэтажное здание размером 33x12 м., высотой 8,5 м. Насосная станция автоматического пожаротушения предназначена для подачи огнетушащего вещества, в случае пожара, в автоматическом режиме для защиты эстакады налива светлых нефтепродуктов устанавливаются насосы: основной и резервный, горизонтальная система дозирования и хранения пенообразователя объемом 8,5 м³. Режим работы насосной станции- автоматический, с возможностью ручного управления. Водоснабжение установок пожаротуше-

ния осуществляется от двух надземных резервуаров объемом 2000 м³.

На данное время стены здания и крыша закрыты сэндвич панелями, ведутся работы по кирпичной кладке внутренних перегородок и бетонированию фундаментов под оборудование внутри здания.

3. Трансформаторная подстанция с аппаратной – одноэтажное здание размером 18x18м., высотой 8,5м. Строящееся ТП запитывается от трансформаторной подстанции ЦРП-4.

(Продолжение на 2-стр.)



Динамичное строительство объектов КГПН (КСС)

(Продолжение. Начало на 1-стр.)

Основными потребителями электроэнергии являются – технологическое оборудование, электродвигатели насосов, задвижки с электроприводом, вентиляционное оборудование, электроосвещение, электрообогрев. Рабочее и аварийное освещение предусматривается во всех помещениях. Помещение трансформаторной подстанции и аппаратной подняты над поверхностью земли до отн. +1,0м. В полу предусмотрено размещение кабельных каналов из монолитного ж/бетона перекрытых металлическими щитами.

На данное время завершены работы по монтажу металлоконструкции каркаса здания, из-за не поставки скандвич панелей здание стоит не закрытым. Ведутся работы по вязке арматурного каркаса кабельных каналов и заводу грунта под бетонные полы.

4. Резервуары пожарного запаса воды, которые включает в себя два резервуара объемом 2000 м³, предназначены для приема, хранения противопожарного запаса воды. В целях предотвращения замерзания воды предусматривается электрообогрев резервуаров. Температура обогрева воды +5градусов.

На данное время завершены работы по бетонированию фундаментов под резервуары и монтажу резервуаров, ведутся работы по покраске резервуаров.

5. Резервуар абсорбента – парк резервуара включает в себя резервуар объемом 100 м³ и узел управления с обслуживающей площадкой.

На данное время завершены работы по бетонированию ограждающих

стен, фундамента резервуара и устройства гидрофобного слоя, из-за не поставки резервуара работы временно приостановлены.

6. Караульные помещения №1, №2 – караульные помещения представляют собой одноэтажные здания 9х9м и 6х6м, высота от пола 2,7м. В здании караульного помещения №1 предусмотрены комната начальника АУТН, помещение дежурной службы, помещение для приема пищи, кладовая и подсобные помещения. В здании караульного помещения №2 предусмотрены помещения охраны и подсобные помещения.

В настоящее время завершены работы по бетонированию фундамента, из-за недостаточного количества рабочих работы временно приостановлены.

7. Узел перекачки – размером 6,8х3м. из металлического каркаса с ветровым ограждением.

Завершены работы по бетонированию фундаментов, ведутся работы по бетонированию бетонных полов с бортиками, где предусмотрены приямки для слива дождевых и талых вод в дренажные сети.

8. Дренажные емкости по 75м³ в количестве 4 шт. располагаются в заглубленных железобетонных колодцах. Стенки и днище колодцев выполнены из монолитного железобетона для предотвращения проникновения нефтепродуктов в грунтовые воды. Емкость лежит на бетонном ложементе.

В настоящее время ведутся подготовительные работы к монтажу двух металлических емкостей по 75 м³, из четырех емкостей два смонтированы.

9. Внутриплощадочные и электрические эстакады – для надземных трубо-



проводом и электрических кабелей.

Ведутся работы по бетонированию фундаментов и монтажу металлоконструкций.

10. Ограждение по периметру протяженностью 1885 м – ведутся работы по устройству металлического ограждения из сетки рабица. На сегодняшний день 450 метров ограждения смонтировано.

11. ТОО «Лара сервис» ведет работы по прокладке подземной коммуникации.

12. ТОО «Теміржол Курылыс Жоба» – закончена отсыпка грунтом насыпи под железнодорожные пути №201, №202 протяженностью 787м, завезено 36 000 м³ грунта. Следующий поэтапный вид работ засыпка ПГС. Ведутся работы по заключению договора на поставку ПГС.

13. ТОО «КТК сервис» приступил к работе по покраске пожарных резервуаров, устройству внутренней автодороги и подъездных путей. На сегодняшний день завезено 4000м³ грунта под автодороги.

14. ТОО «ИПК» завершил работы по переносу подземных коллекторов.

На строительной площадке задействовано 106 рабочих разных специальностей, по проекту без благоустройства 3783м³ бетона принято 1910м³ бетона.

Ведется поставка оборудования. Из 28 наименований поставлено 12 единиц. Поставлено - Свеча рассеивания С-7801, устройство нижнего слива из ж/дорожных цистерн УСН-175, комплект Узла рекупераций паров и комплектующие для резервуара пожарного запаса воды.

Интенсивно ведутся работы по заводу грунта на строительные площадки, внутренние автодороги, подъездные пути, пешеходные дорожки, т.к. проектом предусмотрено засыпка всей территории титула 3227 с прокладкой и отводом по дренажным трубам талой и дождевой воды.

Алдияр БАЙСЕЙТОВ,
ведущий специалист
 по строительству КГПН (КСС)

ПРОИЗВОДСТВО

Пересыпка адсорбентов на секции изомеризации КУ ГБД



Олег САМАРКИН,
 инженер-технолог ППН-ППНГО

1 августа 2016 года секция изомеризации была планово остановлена для проведения пересыпки адсорбентов в осушителях подпиточного газа 13-D-003A/B и в адсорбере 13-D-004.

В осушителях 13-D-003A/B происходит осушка газа от влаги, в качестве адсорбента применяется молекулярное сито марки PDG-418 (гарантийный срок службы 1,5 года). В адсорбере 13-D-004, где происходит очистка сырья от микропримесей серы, применяется адсорбент марки ADS-11L (гарантийный срок службы 1 год).

Пересыпку адсорбентов прово-

Секция изомеризации (U-13) комбинированной установки гидроочистки бензина и дизельного топлива предназначена для получения высокооктанового компонента бензинов путем реакции изомеризации легкой нефти на платиновом катализаторе в среде водорода. Производительность секции по сырью составляет 173000 т/год.

дила подрядная организация ООО «Промнефтехим», город Уфа.

Также согласно утвержденной ведомости дефектов была произведена ревизия электродвигателей ХВО, запорной арматуры и обрат-

ных клапанов.

После проведения всех запланированных работ, 2 августа приступили к пуску секции изомеризации с дальнейшим выводом на нормальный технологический режим.



Экологическая информация

(с 28 июля по 3 августа 2016 г.)

Забор воды с р. Урал для производственных нужд составил – 111 000 м³. Лимит забора воды не превышает. Сброс биологически очищенной сточной воды на пруд испаритель составил – 58 493 м³. На повторное потребление направлено 17 581 м³ очищенной воды, что составляет 23,0% очищенного стока. Санитарно-промышленной лабораторией ИЦ «ЦЗЛ» проведены 396 исследования качества производственного стока цехов и завода, 85 исследования качества оборотного водоснабжения, 5 исследования концентрации загрязняющих веществ в промышленных выбросах, 324 исследования состояния воздушной среды производственного помещения. Произведено 3 793 автоматических исследования качества атмосферного воздуха в санитарно-защитной зоне предприятия. Подрядной лабораторией проведено 39 исследования качества атмосферного воздуха на расстоянии в 2,3,4 км. с подветренной стороны от завода. Превышений допустимых санитарно-гигиенических нормативов загрязняющих веществ для населенных мест не зарегистрировано.

Кадровые назначения



Приказом №364к от 01.08.2016 года **Тулеуов Жасулан Наурызбаевич** назначен заместителем начальника производства переработки нефти - начальником производства кокса и серы.

Жасулан Наурызбаевич Тулеуов родился 01.04.1972 года. Образование -

высшее. В 1995 году окончил Атырауский институт нефти и газа по специальности инженер - химик - технолог.

Трудовая биография: 1989-1990 г.г. - «Тенгизнефтегаз» - бетонщик, 1990-1995 г.г. - учеба в институте, 1995-2001 г.г.- АО «АНПЗ» - оператор реакторного блока 5разряда , оператор блока ректификации УЗК цеха №5, 2001-2005 г.г. - Инженер - технолог цеха №5, 2005-2006 г.г.- начальник установки по производству серы цеха №2, 2006-2009 г.г. - заместитель начальника цеха по технологии цеха №5, 2009-2011 г.г. - заместитель начальника технического отдела, 2011-2013 г.г.- начальник производства переработки нефти и глубокого обессоливания нефтепродуктов (ППНГО), 19.07-01.12. 2013 г.г. - заместитель начальника технического отдела по инновационному развитию, 01.12.2013- 01.08.2016 г.г. - начальник технического отдела.



Приказом № 365к от 01.08.2016 года **Карабасов Вадим Сергеевич** назначен начальником технического отдела.

Вадим Сергеевич Карабасов родился 24.07.1983 года. Образование

-высшее. 2005 году окончил Современную гуманитарную академию по специальности-юриспруденция и 2009 году окончил Атырауский институт нефти и газа по специальности -Химическая технология органических веществ.

Трудовая биография: 2005-2006 г.г. - ТОО «АНПЗ» - оператор блока защиты от коррозии цеха №3, 2006-2008 г.г.- оператор вакуумных установок 5 разряда цеха № 3, 2008-2009 г.г.- оператор пульта управления дизельной секции комбинированной установки ППНГО, 2009-2010 г.г.- начальник смены ППНГО, 2010-2012 г.г. - ведущий инженер ППНГО, 2012-2016 г.г. - заместитель начальника технического отдела, с 01.01.2016-01.08.2016 года - заместитель начальника технического отдела по технологии.

Энергоэффективность – ключевое звено нефтепереработки

Наиболее энергоемкими объектами НПЗ являются технологические установки. Основные виды энергоносителей, применяемые на установках: топливо, электроэнергия, водяной пар, теплофикационная вода, горячая вода, оборотная охлаждающая вода.

Основными направлениями снижения потребления электроэнергии на установках являются следующие:

- применение частотных регуляторов для электроприводов насосов, вентиляторов воздушных холодильников и Т.П.;
- применение экономичных электроосветительных приборов;
- разумное ограничение применения электричества для обогрева помещений (производственных и бытовых), полов насосных, технологических трубопроводов и аппаратов, получения горячей воды и Т.П. Для этих целей экономически целесообразно применение «бросового тепла» (безхозное тепло), образующегося при переработке нефти.

Основным источником тепловой энергии для технологических установок являются печи, в которых осуществляется нагрев сырья и технологических потоков. Сегодня на казахстанских НПЗ нередко работают старые печи с коэффициентом полезного действия (КПД) всего 65-67%. После реконструкции КПД печей повышается до 90-92%. Эффект достигается посредством предварительного нагрева топлива и воздуха, а также применением котлов утилизаторов.

Однако основной потенциал снижения энергопотребления кроется внутри технологических схем установок. Технологическая цепочка включает предварительный разогрев сырья до требуемой температуры (среднестатистически до 500°C), осуществление непосредственно технологического процесса и, наконец, охлаждения полученных продуктов до температуры 35-80°C. Значительный экономический и экологический эффект может быть достигнут при оптимизации рекуперации потоков тепла в технологических аппаратах нефтеперерабатывающих установок.

В настоящее время на объектах ОЗХ нефтеперерабатывающего завода ис-

пользуется от 20 до 100 и более Гкал тепловой энергии в виде водяного пара, теплофикационной воды с температурой от 115 до 130°C, горячей воды температурой 60 и 70°C.

Источниками тепловой энергии для НПЗ являются теплоэлектроцентрали (ТЭЦ), а также установки по использованию вторичных энергоресурсов (ВЭР). Всегда следует предусматривать возврат воды на ТЭЦ. Недостающее ее количество приходится компенсировать добавками свежей воды, которую специально подготавливают с дополнительными затратами – обессоливают, химически очищают. Использование вторичных энергоресурсов позволяет сэкономить до 80% необходимой энергии. Основными источниками вторичных энергоресурсов являются:

Горячие потоки жидких и газообразных продуктов;

Дымовые газы;
Отработанный пар;
Конденсат водяного пара.

Продуктовые потоки с температурой выше 200°C используются для выработки пара. Для этой же цели привлекают дымовые газы, выходящие из печи с температурой выше 220°C. Пар получают в котлах-утилизаторах. При отсутствии в номенклатуре котлов-утилизаторов нужной производительности устанавливают воздухоподогреватели.

Основные потребители теплофикационной воды: открытые насосные (полы); трансформаторные подстанции, контроллерные, операторные, административно-бытовой корпус, центральная заводская лаборатория (ЦЗЛ), механические мастерские, отопляемые склады, гаражи, столовые и т.д. Теплофикационная вода используется в значительных объемах также для подогрева резерву-

аров с нефтепродуктами, противопожарной водой, а также для смыва полов сливноналивных эстакад, промышленных площадок и т.д.

«Безхозное» тепло нефтеперерабатывающих установок может быть конвертировано в электрическую энергию. На рис.1 представлена типовая принципиальная схема установки ЭЛОУ-АТ. Более половины тепловой энергии установки «снимается» с верхних погонных холодильников АВО-1 и АВО-2, водяных холодильников ВХ-1 и ВХ-2.

Вода для холодильников ВХ-1 и ВХ-2 охлаждается на градирне.

На рис. 2 представлена принципиальная схема этой же установки с генерацией электроэнергии из «бросового» тепла. Вместо атмосферного воздуха и оборотной воды в качестве теплоносителя применяется бутан. Бутан в жидком состоянии насосом Н-3 прокачивается через теплообменники-испарители ТИ-1 и ТИ-2, затем образовавшиеся пары перегреваются в ТИ-3 и направляются в турбодетандер Тд, который вращает генератор ЭГ, производящий электроэнергию. Отработанные пары бутана при пониженном давлении и температуре доохлаждаются в АВО-6, а затем в теплообменнике Т-4 происходит их конденсация потоком холодной нефти¹.

В рамках закона РК 541-IV «Об энергосбережении и энергоэффективности» на ТОО АНПЗ в 2015 году был проведен энергоаудит производственных объектов. По результатам энергоаудита разработана программа по повышению энергоэффективности ТОО АНПЗ на 2016-2020 и утверждена НТС КМГ ПМ. Одним из приоритетов данной программы является оптимизация технологических потоков с целью снижения потребления топлива в технологических печах завода.

Примечание:

¹ – использован материал АО «Инженерно-промышленная нефтехимическая компания» по генерации электроэнергии теплообменными оборудованиями.

Куралбек КАРМЫСОВ,
инженер технического отдела



Рис. 1. Типовая принципиальная схема установки ЭЛОУ-АТ



Рис. 2. Принципиальная схема установки ЭЛОУ-АТ с генерацией электроэнергии

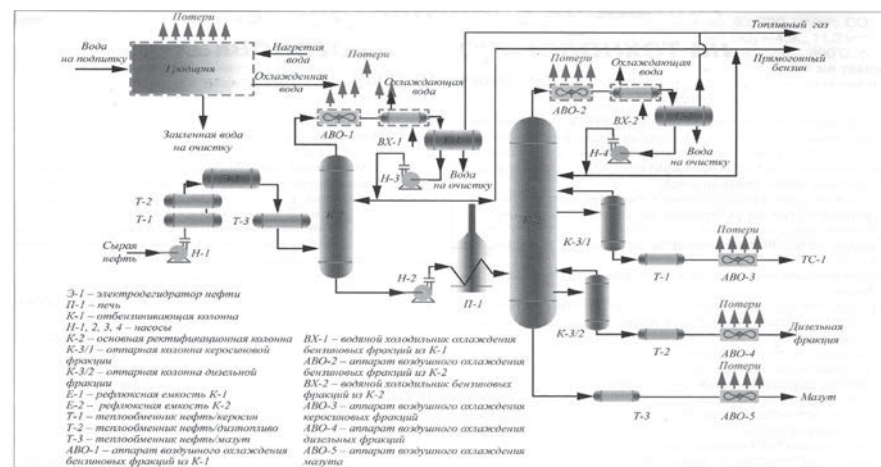

Евгений Поливадов в финале с борцом ЮАР. Сербия. Чемпионат мира

После укомплектования групп, были назначены тренеры греко-римской и вольной борьбы. Юношескую команду по греко-римской борьбе начали тренировать Валентин Тен, по вольной борьбе Лекеров Айдос, во главе молодежной группы по греко-римской борьбе стал старший тренер Александр Поливадов, а с взрослым составом начали заниматься старшие тренера Еркебулан Уайсов и Жаманбаев Аслан. Перед квалифицированными тренерами была поставлена цель – занять призовые места на чемпионате Казахстана. Первым делом назначенные тренеры отобрали наиболее талантливых и подающих надежды борцов в разных весовых категориях. И в том же году эти ребята приняли участие в первенстве республики и достигли успехов. Так, кадеты Саламат Есеналиев и Асылбек Косаманов заняли третье места, а Евгений Поливадов стал чемпионом страны и получил путевку на чемпионат Азии. Стоит сказать, что в том же году Асылбек Косаманов и Евгений Поливадов стали победителями республиканского турнира по греко-римской борьбе на приз имени Даулета Турлыханова. Ребята показали большое мастерство на ковре и волю к победе, более того, Евгений Поливадов был удостоен отдельного приза за отличную технику борьбы. Можно смело утверждать, что эти достижения наших спортсменов стали настоящим «прорывом» в истории атырауской греко-римской борьбы. У борцов появилось желание достичь еще больших результатов. В июне в Тайланде состоялся чемпионат

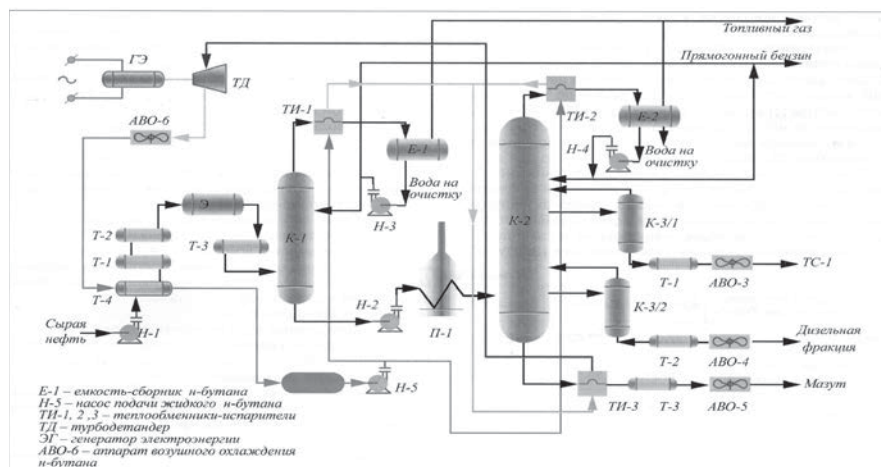

Чемпион Азии Кяхарман Кисыметов. Филиппины. Чемпионат Азии

Впереди будут

Два года тому назад в нашей области была создана федерация греко-римской, вольной и женской борьбы, которую возглавил генеральный директор ТОО «АНПЗ» Кайрат Уразбаев. С первых дней федерация начала активную работу. Группы греко-римской и вольной борьбы в г. Атырау и районах области получили спортивный инвентарь - борцовские ковры, табло для проведения соревнований, также был заказан трех ковравый помост для соревнований. Спортсмены, стабильно показывающие хорошие результаты среди взрослых, молодежи и юношей, стали ежемесячно получать заработную плату в зависимости от возраста. Начислялись дополнительные оклады и тренерам. Начали оплачиваться поездки на соревнования, сборы внутри страны и за рубежом. Для спортсменов была заказана спортивная форма с логотипом областной федерации борьбы.



Евгений Поливадов - Чемпион Казахстана. г.Шымкент

Азии среди кадетов, где Евгений Поливадов защищал честь страны и стал чемпионом Азии. Он получил путевку на участие в Олимпиаде среди юношей, которая должна была пройти в Китае. В Поднебесной Евгений Поливадов завоевал бронзовую медаль. Успешные выступления на престижных соревнованиях мирового уровня стали для

атырауских борцов хорошим стимулом для дальнейшего развития. Вырос уровень их подготовки, ребята более ответственно стали готовиться к соревнованиям.

Благодаря совместным усилиям тренеров и спортсменов, атырауские борцы взрослого состава по греко-римской борьбе в командном зачете заняли пятое место на кубке Казахстана, который прошел в Актобе. Если учесть, что до этого наши борцы и вовсе не принимали участия в крупных соревнованиях, для них это стало весомым результатом и открыло большие перспективы перед спортсменами. А кадеты продолжали радовать результатами. Так, Иса Кожасов стал серебряным призером чемпионата Казахстана, Адилет Сисенбаев в декабре взял «золото» на первенстве страны, а Бекхан Алданов поднялся на вторую ступень пьедестала почета. Также Адилет занял первое место в республиканском турнире им. Д.Турлыханова

2016 год войдет в историю атырауской греко-римской борьбы новыми успехами среди взрослых. На чемпионате Казахстана, прошедшего в Таразе, Дамир Кузенбаев победил в весовой категории 130 килограммов. А в Тайланде, на первенстве Азии Дамир заво-

евал бронзовую медаль. В апреле копилку достижений пополнил Кяхарман Хисметов. Он в весовой категории 66 килограммов на международном турнире имени Жаксылыка Ушкempiрова, прошедшего в Талдыкургане, одолел всех противников, завоевал главный приз. И на этом не остановился. На континентальном первенстве в Филиппинах, Кяхарман вновь поднялся на высшую ступень пьедестала почета. А также Золото получил Сисембаев Адилет на Чемпионате Азии среди кадетов которые прошли в Китайском Тайпее г.Тайчун. Сегодня они активно готовятся к чемпионату мира, который пройдет во Франции. Пожелаем им успешного выступления.

В целом, сегодня количество атырауских спортсменов по греко-римской борьбе, принимающих участие в соревнованиях, выглядит следующим образом: 10 человек из взрослого состава, 10 из молодежной сборной и 8 юношей (кадетов). Другими словами, есть большая надежда на новые победы. Тем более, что в детских – юношеских спортивных школах готовят резерв. И кто знает, может среди них растет будущий олимпийский чемпион. С созданием федерации начался новый, плодотворный этап

НОВЫЕ ПОБЕДЫ

и атырауской школы по вольной борьбе. Азамат Омиржанов стал чемпионом Казахстана, а Айдарбек Баймуратов – серебряным призером. Позже Азамат принял участие в первенстве Азии, и хотя не занял призового места, но продемонстрировал отличную технику борьбы. Путь победителей продолжили Данияр Айсеменов и Канат Баспаев, завоевавшие серебряную и бронзовую медали на чемпионате Казахстана, прошедшего в Шымкенте. 2015 – ый год тоже стал успешным для некоторых спортсменов. Так, Азамат Омиржанов стал вторым на чемпионате Казахстана, прошедшего в Талдыкургане. А Айдын Тажиғали из молодежной сборной завоевал бронзовую медаль на первенстве страны. На этом же соревновании кадеты Ерболат Изғалиев и Ерболат Рахманов стали серебряными призерами. Подводя итоги года, тренеры сделали для себя соответствующие выводы, проанализировали недочеты и упущения, и с новыми силами принялись за подготовку борцов к предстоящим соревнованиям. Начиная с этого года усилены тренировки у «вольников» во всех весовых категориях, улучшена материально – техническая база, перед тренерами поставлены конкретные цели. И приложенные усилия начали давать свои «плоды». На прошедшем в начале года в Петропавловске чемпионате Казахстана Айдын Тажиғали

завоевал первое место и был удостоен звания чемпион. Кроме этого, он получил путевку на чемпионат Азии. А Султан Жаксылық на этом же первенстве получил бронзовую медаль. В апреле в Талдыкургане прошел чемпионат страны среди «вольников» - кадетов. Там отличился Сырбас Талғат, который вместе с золотой медалью получил право на участие в чемпионате Азии. Атырауские борцы вольного стиля вновь громко заявили о себе на международном турнире которое проходили в Румынии, где Тажиғали Айдын завоевал - 2 место, а Султан Жаксылық – 3 место, среди взрослой команды в Польше Омиржанов Азамат завоевал бронзу. Также недавно прошедшей республиканской спортивной игре в Таразе Абай Лукпанұлы стал чемпионом, а Мейірбек Махатулы – бронзовым призером.

6 представителей взрослого состава, 7 человек из молодежной команды и 20 кадетов из числа атырауских борцов – «вольников» принимают участие сегодня в соревнованиях различных уровней. Их тренируют 60 квалифицированных наставников. Необходимо отметить, что спортсмены в целях повышения профессионального мастерства периодически ездят на учебно – тренировочные сборы не только в другие регионы Казахстана, но и за его пределы. Тренеры и



борцы выражают большую благодарность президенту Федерации греко – римской ,вольной и женской борьбы, генеральному директору ТОО «АНПЗ» Кайрату Уразбаеву за огромную поддержку, понимание и весомую по-

мощь и заверяют, что впереди будет еще немало побед.

Кенжебек ШАХМЕТОВ,
вице-президент Атырауской
областной Федерации греко – рим-
ской, вольной и женской борьбы

БІЗДІҢ МЕРЕЙГЕР

Өтесіннің өнегелі өмір жолы

Есімін атасы Қыдырғали қарт ырымдап Өтесін қойыпты. Соғыстан аман-есен келген ұлы Бисембіден 1954 жылы туған баласын Аманкелді атаған екен. Сәби көп тұрмай шетінеген. Көпті көрген көнекөз қария екі жылдан соң дүние есігін ашқан немересіне осылай атын қояды. Ағасының көре алмағанын, жарық дүниеде бере алмағанын өтеп жүрсін дегені. Атасы Өтесін немересі туғанда дүбірлетіп той жасамаса да, ауыл-елдегі үлкен-кішіні дастархан басына жинап ақсақалдардан батасын алған екен. Баталы бала алғыр болып өсті, ержетіп еңбекке араласты. Отбасын құрды, бала сүйді. Еңбекте озат болып, абыройы асқақтады. Атасы мен майдангер әкесінің үмітін ақтады. Бастысы- айналасына шапағаты тиер азамат атанды.

Өтесін Бисембіұлы Уандықов туғаннан бері міне, аттай 60 жыл өтіпті. Кеше атасы Қыдырғали қарттың сары баласы бүгінде аға жасты бағындырып, асқаралы алпыстың асқарына шықты. Қариядан өнеге алып өскен оның парасатты да елге сыйлы азамат болуы заңдылық еді.

Әкесі, соғыс ардагері Бисембі Қыдырғалиұлы бар ғұмырын осы Атырау қаласындағы өндірістерге арнаған жан. Майданнан келісімен халық шаруашылығын көтеруге ден қойған. Балаларын да еңбекқорлыққа баулыды. Ұрпағына еңбек пен оқу ғана жетістікке жеткізетінін ұқтырған адам болды. Айтқандай, мұнай өңдеу зауытында көп уақыт болмаса да еңбек етті.

Өтесін Уандықов 1974 жылы кәсіптік-техникалық оқу орнын бітіріп, сол кездегі Гурьев химия зауытына жұмысқа алынады. Газды ажырату цехы зауыттың ең қауіпті учаскесі екен. Сол өндірісте 18-ге енді толып мұрты тебіндеген жас батылдықпен қызмет етеді.

Талапты да еңбекқор жасты басшылық санатын көтеремлеп, жоғары оқу орнына жолдама бергелі жатқанда 1976 жылы әскер қатарына шақырылады. Кеңес Одағының қиыр солтүстігіне әскери – теңіз флотына аттанады. Мурманскте әйгілі «Севастополь» әскери крейсерінің жеке құрамы сапында борышын өтеді. Солтүстік мұзды мұхитына бірнеше рет іссапарға шығып, әскери тапсырмаларды орындады. Табанды теңізші әскер қатарында жүріп КОКП (КПСС) қатарына өтеді. Армияда жүріп Коммунистік партия қатарына өту сирек кездесетін құбылыс. Таңдаулылар ғана сынақтан өтетін. Теңізші Өтесін осыған лайық саналды. Әскерден қайтарда Солтүстік және Балтық теңізіндегі шетелдерге шығатын балық сауда флоты аттай қалап қызметке шақырған екен. Дегенмен, туған жерге бүйрегі бұрып тұратын Өтесін елге оралған. Келісімен химия зауытындағы газ ажырату цехында жұмысын жалғастырды. Зауыт жол-



дамасымен Шымкенттегі химия-технология институтының күндізгі бөліміне оқуға түсіп, 1986 жылы мұнай және газ өңдеудің инженер химик-технологы мамандығын алып шығады. Оқуды бітірген маманның қызметтегі мансабы да осы

жылдардан бастау алады. Химия зауытында өндірістің ауысым бастығы, бөлімше бастығы, өндірістік цех бастығының орынбасары міндеттерін абыроймен атқарды.

(Жалғасы 6-бетте)

БІЗДІҢ МЕРЕЙГЕР

Өтесіннің өнегелі өмір жолы

(Жалғасы. Басы 5-бетте)

Еңбектен қол үзбей жүріп цехтың бастауыш партия ұйымы хатшылығын қоса алып жүрді. Ө.Уандықов білікті басшылығы қырымен қатар партиялық жұмыстың сырын да меңгеріп алды. Чернобыльдағы атом электрстансасы апаты болған кезеңде зардабын жоюға бүкіл Одақ аумағынан тәжірибелі мамандар тартылғанда, 1988 жылы алғашқылардың легінде аттанды. Орта-Азия әскери округінің құрамындағы химиялық полкі сапында офицерлік шенде қызмет етті. Апат болған жерден 30 шақырым радиустағы жерлерді (Беларусь Республикасы, Могилев облысы, Хойники қаласында орналасқан әскери бөлім) қауіпті химиялық қалдықтардан залалсыздандыруға қатысты. Көзге көрінбейтін жаумен күреске қатысқандардың кейін денсаулығына зардабын шеккендер қаншама?! Өтесін Бисембіұлының өмір жолындағы осындай ерлікке пара-пар әскери борышын бүгінде бірі білсе, бірі білмес.

Кеңес Одағы тарағаннан кейін кезінде дүрілдеп тұрған Гурьев химия зауытының да жұмысы шатқаяқтай бастаған. Бұрынғы бір бірімен тығыз байланысып жатқан өнімдерді өткізу жүйесі ыдырады. Әр республика өз алдына тәуелсіздігін алып, шикізаттың келетін көзі тоқтады. Өндірістің енді қайтара оңалуынан үміт үзілген шақта Өтесін Уандықов Атырау мұнай өңдеу зауытына жұмысқа шақырылады. Бұл 1993 жыл еді. 37 жастағы қылшылдаған жігіт шағы, өмірді көрген, біліміне білігі сай, тәжірибелі маманға мұнай өңдеу зауытындағы №1 цех бастығының орынбасары қызметі ұсынылады. Цех бастығы Манарбек Бекбергенов. Бұрын осы кісінің қарауында химия зауытында жемісті қызмет еткен. Тіл табысып қызметіне кірісіп кетті. Әрине, 20 жылдай химия зауытында еңбек еткен оған мұнай өңдеу өндірісі оңай болған жоқ. Салалас болғанымен айырмашылығы жер мен көктей. Мамандығы сәйкес келетіндіктен, білмейтінін осы қондырғылардың басында жүріп үйренді, кезінде институтты бітіру дипломын мұнай өңдеу бойынша қорғағаны, студент кезінде талай конференцияларға қатысарда мұнай өңдеу технологиясы жөнінде еңбектер жазғаны еске түсті. Алдымен цехтағы жұмысшылардың қауіпсіздігі шараларын қатаң сақтауына ден қойып, атқаратын қызметіне қарай біліктіліктерін ұдайы тексеріп тұруды күнделікті міндетіне алды. Жұмысқа құлшына кіріскен жасты бәрі бірдей қолдай кеткен жоқ, әрине. Басқа саладан келгендіктен мойындамайтындар да табылды. Өтесін Бисембіұлы оған мойыған жоқ, өзінің мұнай өңдеу саласынан білетіндігін аз уақыт ішінде дәлелдеп, бәрін ортақ іске жұмылдыра білді. Ол кезде ғалымжан Амантурлин техникалық бөлім бастығы болатын. Жұмысын шыр айналыдырып отырған маманды жауапты ұсаскерлерге салып сынады. ЭЛОУ-АТ-2 қондырғысына қайта жаңғырту жүргізілгенде технологиялық процестерді автоматтандыру, басқа да секцияларының жұмысын жетілдіру барысына жауапты етіп қойды. Ө.Уандықов өз білігімен сеніп тапсырылған жұмысты абыроймен атқарып, биіктен көріне білді. Кейіннен техникалық бөлім бастығының орынбасары қызметіне көтерілді. Бұл қызметте жүріп, катализаторлық риформинг катализаторын ауыстыруға, катализаторды шекарадан асырып бағалы металда-



рын алу үшін үкіметтік шешімді рәсімдеуге атсалысты. ЭЛОУ-АТ-2 қондырғысында Теңіз мұнайын өңдеудің мүмкіндігіне баға берілетіні мен ТС-1 реактивті отынын өндірістік жолға қою осы тұс еді. Мұнай өңдеуде тәжірибе жинап қалған оны басшылық зауыттағы күрделі ұсаскерлердің бірі - №3 цехқа басшының орынбасары қызметіне ауыстырады. Цехта техникалық кеңестің шешімімен мұнайды өңдеу технологиясы мен шығарылатын мұнай өнімдерін ұтымдастыру бойынша жұмыс басталған еді. Осы шаруаның басы-қасында жүріп қажырлылығын көрсетті. Барлық ұтымдастыру жұмыстары ұжыммен бірге атқарылып, сәтті аяқталды.

Өтесін Бисембіұлының кейінгі қызметі зауытта қоршаған ортаны қорғау жұмы-

сымен тығыз байланысты. Бүгінде басқармадағы қоршаған ортаны қорғау жөніндегі бөлім бастығының орынбасары. Кәсіпорынның қоршаған ортаға әсерін осы саланың барлық бүге-шігесін айқын сезетін, кәсіби білігі жоғары маман білсе керекті. Сондықтан басшылық зауыттың экологы қызметін сеніммен тапсырғандықтан, 16 жылдан бері жауапкершілікпен атқарып келеді. Бүгінде жаһандық үдерістердегі технологиялық даму сатысындағы заманда мұнай өңдеу зауытының қоршаған ортаға әсері айтарлықтай төмендетілді. Оған зауыт башылығының қолға алған келелі жобалары оң ықпалын бергенін атап өткеніміз жөн.

Өтесін Уандықов Атырау мұнай және газ институтының ғалымдарымен бірге

жасақтаған алаулық оттықтың жетілдірілген құрылғысы өнертапқыштық еңбегіне авторлық күәлігін иеленген. «Чернобыль АЭС апатының зардабын жоюға қатысушы» медалімен, «Қазақстан мұнайына-100 жыл» және «Атырау МӨЗ-70 жыл» мерейтойлық медальдерімен марапатталған. Ө.Уандықовтың отбасы да мұнай өңдеу зауытымен біте қайнасып жатыр. Жары Қалжан зауытта қызмет етеді. Үлкен қызы- Асел әке жолымен Қ.Сәтбаев атындағы ҚазҰТУ бітіріп, инженер-эколог мамандығы бойынша зауыттың Орталық зертханасының қызметкері. Кіші қызы Зауагүл де зауытта еңбек жолын бастады. Күйеу баласы Е.Уғибаев тауарлы мұнай өнімдері өндірісінің операторы қызметінде. Інісі Арал Уандықов сумен жабдықтау және құбыр өндірісінің машинисі қызметінде. Кезінде бірге қызмет еткен, бүгінде де қатарлас дос-жарандары Қанат Қабденов, Дүйсен Балмағамбетовтердің отбасымен араласып, қуаныштарын бөлісіп келеді.

Өтесін Бисембіұлы көкөніс, бау-бақша, жеміс ағаштарын өсіруді соңғы жылдары серігіне айналдырған. Көктем шыға ауласына қияр-қызанақ егіп, жеміс ағаштарын (алма, өрік, қара өрік, алмұрт, жүзім) баптайды. Бұл кәсіп адамды сергітеді, шаршағанды басады дейді, майталман. Әзірге бағбандыққа әуесқойлықпен қарайды. Зейнеткерлікке шыққан соң, бау-бақша шаруашылығына ден қоймақ ниетте. Еңбектің зейнетін көретін ауыл да алыс емес қой. Мерейтойыңыз құтты болсын!

Нұрлыбек ҒИЗАТОВ

Қаржаубай Сұлтанғалиұлы, еңбек ардагері:

Құс қанатты ұшқыр уақытқа тоқтау болған ба?!

Өтесін есімді жалын жүректі жігітпен танысып-біліскенім күні кеше сияқты еді. Енді санап, саралап қарасам, содан бері «қайран жиырма беске» жуықтайтын кезең артта қалыпты. Ол алғашқыда-ақ көзқарасы байыпты, сөзі орнықты, жүзі жылы, мінезі ұяң жандардың бірі ретінде тым-тәуір әсер берген-ді. Ішкі сезімім алдамапты. Ол кейінде де сол күйінен айнамай, бойында адами қасиеттердің мол қазынасы бар азамат екенін істе де, достық және іскерлік қарым-қатынаста да дәлелдей алды.

Тіпті тереңірек таныса келгенде, Уандық қарттан Қыдырғали, Әбіл, Мұқан, Мақсат өрбісе, солардың ішінен Әбіл мен Мұқанның біраз ұрпағы маған сонау Кең Жылойдан таныс болып шығып, Өтесін екеуіміздің өзара сыйластығымызды біршама тереңдете түскені әрдайым ойға оралып, көңілге шуақ құйғандай болады. Олардың бірі-мұнайлы Ембінің Ленин орденді атақты бұрғышысы Елеусінов

Әбілдің ұлы, екі бірдей жоғары оқу орнын бітіріп, қазыналы Қаратонда ұстаз, поселкелік Кеңестің хатшысы, аудандық партия комитеті партия кабинетінің меңгерушісі, Теңіз кен орнында геолог, инженер қызметтерін абыройлы атқарған Кеңілқош Әбілұлы да, екіншісі-белгілі геолог-мұнайшы, геология-минерология ғылымдарының докторы, Каспий қайраңының кілтін тауып, «қара дарияның» құлпын ашқан, ҚР Мемлекеттік сыйлығының лауреаты Балтабек Мұқанұлы Қуандықов еді.

Ал Қыдырғалидан Бисембі мен Дүйсембі тараса, біздің Өтесіміз Бисембі шаңырағының бүгінгі тірегі мен ұйытқысы. Әлбетте, Өтесіннің өмір жолына тереңірек үңілсек, оның оңай жол болмағанын көру қиын емес. Ол-сықырлаған сынақтан, арпалысқан апаттан, із кескен ізденістен тұратын, әсірлеп айтсақ, нағыз отты жол.

Ол еңбек өмірінің үш жылын қазақ баласының табаны сирек тиетін қиыр солтүстікте, Мурманскінің әскери крейсерінде жауынгерлік борышын өтеуге, үш айын Чернобыль тажалының зардаптарын жоюға, еңбек өтілінің жиырма жылын қазақ химия өнеркәсібінің

тұңғышы—Гурьев химия зауытын өркендетуге арнаса, жиырма үш жылын қазақ мұнай өңдеу өнеркәсібінің ілкі перзенті-Атырау мұнай өңдеу зауытын жаңартуға, жаңғыртуға, заманауи биікке көтеруге бағыштап, одан әрі жалғастырып жатыр. Бұл-оның ерлік жолы, текті әлеуеттің туын жықпауға бекем бел бұған қайсарлығының көрінісі.

Құдайға шүкір, қай салада да абыройлы. Марапаттары мол, алғыстары да жетерлік. Басты байлығы-сүттей ұйыған отбасы, сүйікті жары, жапырағы жайылған ұлағатты ұрпағы.

Мен бүгін Алпыс асқарына аяқ басқан ізетті иігіе, адал досқа, мұнай өңдеу өнеркәсібіндегі іргелі әулеттің көшбасшысы Өтесінге тек қана жақсылық тілегім келеді.

Бүгін той болғандықтан әзіл-қалжың айту да артық бола қоймас. Ақын Шал Құлекеулы бір толғауында:

Алпыс жаста тай жеген бөрідеймін,

Жетпіс жаста иленген терідеймін,- деген екен. Иленген теріге жеткенше әлі табаны күректей он жыл бар. Сондықтан жақсылық мағынасында тай жеген бөрі күйінде жүре бер, жасай бер!

Құсайын Орынбасаров,

Мұнай өңдеу, ауқымды күкіртсіздендіру өндірісі бастығының орынбасары:

Өтесін Уандықов Атырау мұнай өңдеу зауытына келген 1993 жылы мен №1 цехтағы АТ қондырғысында аға оператор болатынмын. Ол цех бастығының орынбасары. Менен 2-3 жас үлкендігі болса да қатары санады. Кез келген жұмысты бастамас бұрын ақылдасып алатын. Мен оның себебін, басқа саладан келгендіктен деп ойлайтынмын. Химия зауытынан келген еді, бізге. Бәрі де басында оған басқаша көзқараста болды. Кейін түсін-

дік қой. Оның білгірлігі сол, жұмыс басындағы мамандармен санасатындығы екен. Алдымен жұмыс барысын жоспарлап алады, сосын кеңеседі. Әбден піскен соң шешім қабылдайды. Мұндай ерекшелік барлық адамда бола бермейтін қасиет. Мен Өтесіннің бойынан осыны байқадым. Кейін мен 2003-2013 жылдары №8 цех бастығы болдым. Сол кезеңде техникалық бөлімнен біздің тікелей кураторымыз болды. Әрбір мәселені, ол үлкен болсын, шағын болсын бәріне маңыз беріп қарайтын. Сондықтан да оның қолға алған жұмысы нақты бітетін. Біз-

дердің күн сайын жағдайымызды сұрап отырады, келіп тексеріп те алады. Оның талапшылдығы бізді тәртіпке, жауапкершілікті сезінуге үйретті. Цехтағы нысандардың ахуалын күн сайын арнайы келіп көзімен көріп кетеді. Жұмысшылармен сөйлеседі. Өз ісіне адал жан. Адамгершілігі мен қарапайымдылығы да оның парасатын толықтырып тұратын. Бізді сыйлайтын, біз сыйлайтын азамат деп батыл айта аламын! Өтесін Бисембіұлының 60 жас мерейтойында денсаулық, отбасының амандығын, алдағы еңбегінде табыстар тілеймін!

ҚАРТТАРЫМ – АСЫЛ ҚАЗЫНАМ!

Ақ Жайық бойындағы ғажайып саяхат

Атырау мұнай өңдеу зауытының ардагерлер Кеңесінің құрылғанына 25 жыл толуына орай кәсіпорын басшылығы зейнеткерлерге Жайық бойымен естен кетпес саяхат-серуен ұйымдастырды. Бұған дейін зейнеткерлер зауыт басшылығы қолдауымен Хан ордалы Сарайшыққа саяхат жасаған болатын. Енді ардагерлер 10 күн бойы арнайы жолаушылар теплоходында лек-легімен Жайық бойымен саяхат-серуенге шығады. Алғашқы зейнеткерлер легі тамылжыған тамыздың алғашқы күні кемеге мінді.

Зейнеткерлер теплоходқа Атырау қаласының Орталық көпірі маңында отырып, қаланы бойлай ағып жатқан Жайық өзені бойымен теңізге құяр сағасына қарай саяхат жасады. Алғашқы лекпен келген ардагерлер өте риза болып, Ақ Жайықтан айналаға көз тігіп өзеннің сұлулығына, екі жақ жағалаудағы Атыраудың зәулім ғимараттары мен тұрғын үйлерінің келбетін айтып бөлісіп жатты. Бәріне де өзен суының көңіл-күйлерін көтеруге жақсы әсер еткені байқалып тұрды. Кемеде серуен құрған ардагерлерге саяхатпен қоса, мәдени-көпшілік шаралар да қатар ұйымдастырылды. Зейнеткерлердің серуенге шыққан алғашқы легімен «Атырау МӨЗ» ЖШС Бас директорының орынбасары Азamat Акишев те бірге болып, Бас директор Қайрат Оразбаевтың атынан құттықтауын жеткізді:

«- Құрметті ардагерлер! Зауытымызда Ардагерлер кеңесінің құрылғанына 25 жыл толып отыр. Былай қарағанда көп уақыт болмағанымен, ширек ғасыр дегеніміз жетістікті көрсететін кезең. Осынау жылдар ішінде біздің зейнеткерлер қоғамы Тәуелсіздікпен бірге жасасты. Осы егемендігіміздің алғашқы жылдарында кәсіпорын басқа да қаладағы өндірістер сияқты қиындықты, дағдарысты бастан

өткіріп жатқанда, зейнеткерлердің мүддесін қорғады. Ешқандай ардагеріміз әлеуметтік жағынан мұқтаждық көрген жоқ. Зауыт қиындыққа қарамастан өндірісін дамытты. Осында жиналғандардың ішінде сол жылдары еңбек еткен, бүгінде құрметті демалысқа шыққан зейнеткерлеріміз бар. Олар бәрін бастан өткерді. Енді міне, кәсіпорын ұлғайып, жаңа жаңғыртулар жүзеге асырылып жатыр. Зауытымыз тұрақты өндірістік қуатымен жұмыс істейді. Биыл Тәуелсіздігіміздің 25 жылдығы, Сіздердің де қоғамның 25 жылдық тойы. Осыны ескеріп, зауыт басшылығы зейнеткерлерге осындай өзен бойымен саяхат ұйымдастырып отыр. Бұл саяхатқа кезегімен барлық зейнеткер қамтылатын болады. Сіздерді зауыттың бас директоры Қайрат Құлымұлының атынан құттықтай отырып, саяхаттарыңызға сәттілік тілеймін!»

Азамат Акишев осы шара барысында зауыт зейнеткерлер қоғамына 25 жылдық мерейтоймен құттықтаған бас директоры арнайы құттықтау хатын табыстады. Зейнеткерлер қоғамында әдебиет үйірмесіне жетекшілік ететін Вера Павленко өзі шығарған «Ардагерлер» өлеңін оқып берді. Өзен бойымен саяхат барысында қариялар етеліктерін айтты, қосылып ән



шырқады. 70 жыл бұрын зауыттың бастауында құруға қатысқан, бүгінде о дүниелік болған соғыс ардагерлерін-майдангерлерді бір сәт үнсіздікпен еске алды. Саяхатта әрбір зейнеткердің өз айтары бар екені ескеріліп, бәріне де сөз берілді. Естеліктері тыңдалды.

Зауыттың кәсіподақ Комитеті төрағасы Кенжебек Шахметов: «Қадірмеді біздің асыл зейнеткерлер! Зауыт ұжымы Сіздердің құрметті демалыстарыңыздың мәнді де сәнді өтуіне қашанда атсалысып келеді. Бұл Жайық өзені бойымен саяхат та

соның бір көрінісі. Болашақта да біз осындай мәдени-көпшілік шараларды барынша кең түрде ұйымдастыруға жұмыстанатын боламыз», - деді.

Теплоходта ән салып, би билеп көңілдерін көтерген зейнеткерлер де зауыт ұжымына, басшылығына ризашылықтарын білдіріп жатты. Осы шара барысында белсенді зейнеткерлерге Бас директоры арнайы «Құттықтау хаттары» табысталды. Барша ардагерге сыйлықтар үлестірілді. Әсерлі саяхат кемеде жайылған ақ дастархан басындағы ізгі тілектермен жалғасты.

ПОЛОЖЕНИЕ

смотре художественной самодеятельности среди подразделений, аутсорсинговыми компаниями и актива Общества пенсионеров ТОО «АНПЗ», посвященного Дню работника нефтегазового комплекса и 25- летию образования Общества пенсионеров ТОО «АНПЗ»

1. Цели и задачи:

- Поддержка и развитие художественной самодеятельности в подразделениях.
- Выявление лучших исполнителей по жанрам.
- Организация досуга пенсионеров, рабочих и ИТР завода.
- Поддержка и развитие народного творчества.

2. Организационный комитет и жюри:

Председатель Оргкомитета: Акишев А. Н. – заместитель генерального директора по корпоративному центру.

Члены Оргкомитета: Жайлашева А. А. – начальник отдела управления персоналом и оплаты труда;

Шахметов К.Р. – председатель Филиала ОО «ОПСРХН и РОП» - ПО ТОО «АНПЗ».

Председатель жюри: Акишев А. Н. – заместитель генерального директора по корпоративному центру.

Зам.председателя жюри: Жайлашева А. А. – начальник отдела управления персоналом и оплаты труда.

Члены жюри: Шахметов К.Р. – председатель Профкома;

Утегалиева Г. М. – заместитель начальника отдела управления и оплаты труда;

Мухлесова А.А. – заведующая канцелярией;

Кустадинчев Ю.Ю. – председатель совета по делам молодежи.

3. Порядок и сроки проведения:

Смотр художественной самодеятель-

ности проводится между подразделениями завода, аутсорсинговыми компаниями и активом общества ветеранов ТОО «АНПЗ». Каждое подразделение представляет не более 1-го номера по каждому жанру. Очередность выступления подразделений определяется по жребию. Жеребьевка состоится 15 августа в 10-00 ч. в отделе управления персоналом и оплаты труда (далее – ОУП и ОТ)

Место проведения: ДК им. Курмангазы
Время проведения: 26 августа 2016 года в 18-30 ч.

Заявки на участие в конкурсе принимаются до 10 августа в ОУП и ОТ. В заявке следует указать наименование подразделения, количество участников, данные участников (ф.и.о., возраст, контактные данные), жанровую номинацию, название и автора исполняемого произведения. Все предоставленные произведения должны соответствовать тематике конкурса. Фоногаммы конкурсных произведений должны быть предоставлены на USB-носителе. Руководитель коллектива перед началом конкурса проверяет музыкальную фоногамму и передает звукооператору.

4. Требования к конкурсу:

Конкурс проводится по следующим жанрам: народная музыка, вокал, хореография и театр. Каждый участник или коллектив имеет право участвовать в одной номинации с одним номером с продолжительностью не более 5 мин. Участие во всех номинациях конкурса не обязательно.

1. НАРОДНАЯ МУЗЫКА

Исполнение народной музыки, игра на любом музыкальном инструменте без пения (домбра, кобыз, баян, гитара и т.д.).

Основные критерии оценок:

- Исполнительский уровень.
- Художественная ценность репертуара.

Артистизм и владение собой на сцене.

2. ВОКАЛ

В данном жанре могут быть представлены выступления сольных исполнителей, дуэтов, трио, эстрадных ансамблей.

Основные критерии оценок:

- Соответствие манеры пения жанру.
- Исполнительский уровень.
- Выразительность, эмоциональность исполнения.

Артистизм и владение собой на сцене.

3. ХОРЕОГРАФИЯ

Исполнение классических, народных, современных, бальных, спортивных танцев. Исполняется 1-2 танца по выбору: классический, народный, бальные, спортивные и т.д. Продолжительность одного танца не должна превышать 4-х минут.

Основные критерии оценок:

- Композиционное построение танца.
- Артистичность и художественное мастерство.
- Уровень художественного вкуса при подборе костюмов.
- Культура танца.

4. ТЕАТР

Разговорный жанр (в программу могут входить монолог, эстрадная миниатюра, сатирические сцены, спектакли, скетчи и т.д.). Количество участников не более 4-х человек. Продолжительность выступления не более 5 минут.

Основные критерии оценок:

- Оригинальность постановки.
- Творческая фантазия режиссера.
- Артистизм, сценическое общение.
- Эстетичность костюмов.
- Также из числа участников конкурса жюри дополнительно определяет следующие номинации:
 - «Лучший сценический костюм»
 - «Креатив вечера»

- «Прорыв вечера»
- «Сила в единстве»

Жюри определяет победителей смотра по жанрам и номинациям. Участникам, занявшим призовые места, вручаются дипломы соответствующих степеней, награды, также денежные премии. Все остальные участники награждаются поощрительными призами, согласно утвержденной сметы.

Объявление

Уважаемые заводчане!

Конкурс художественной самодеятельности, посвященный Дню работника нефтегазового комплекса, состоится в 18-30 часов 26.08.2016г. в ДК им. Курмангазы (Жилгородок).

Репетиция для участников конкурса будет проводиться с 16-00 до 18-00 часов.

Для болельщиков вход свободный. Поддержим участников конкурса!

Оргкомитет

ПОМИНИКИ

Поминки (1 год) матери Жулдиева Рината и Даулетчиной Гульмиры состоятся в воскресенье 7 августа 2016 года в 12.00 часов в ресторане «Сапфир», находящемся в мкр. Алмагуль (возле городского роддома).

ПОЗДРАВЛЯЕМ!



Атырау мұнай өңдеу зауыты Қоршаған ортаны қорғау жөніндегі бөлімінің ұжымы бөлім бастығының орынбасары **Өтесін Бисембіұлы Уандықовты 60 жас мерейтойымен** шын жүректен құттықтайды:

Сіздің алдыңыз кең, жаныңыз жомарт, қамқор да талапшыл басшы, аяулы аға ретіндегі абзал қасиеттеріңіз тәнті етпей қоймайды. Сіз бізге өнегесіз. Осындай еңбек пен тұрмыс тәрбиесі, жеке басыңыздың кіршіксіздігі Өзіңіз, отбасыңыз үшін ғана емес, өзіңізбен қанаттас жүрген әріптестеріңіз, тілектес дос-жаран үшін де зор мақтаныш, абырой, жас буын үшін нағыз өмір мектебі екендігі даусыз. Сізді мерейтойыңызбен құттықтай отырып, зор денсаулық, отбасыңызға береке-бірлік тілейміз! Жауапты қызметте абырой биігінен көріне беріңіз!

Коллектив АТС поздравляет **Михаила Васильевича Товкач** с днем рождения!

Пусть жизнь дарует счастья краски,
Чтобы на все хватало сил,
Чтоб окружали дети лаской,
Чтоб все сбылось, что не проси!
Пусть день рождения грусть не сеет,
Года уходят – не грусти!
Ведь Вам шестнадцать, в самом деле,
В душе, в улыбке и в любви!

Коллектив ТОО «iQS Engineering» поздравляет **Аслана Жолдасовича Сатымбекова** с днем рождения!

Пусть будет в жизни все подвластно Вам:
Большие цели, замыслы, стремленья!
Сбываются мечты, как по часам,
И ждет повсюду счастье!
С Днем Рождения!

Коллектив ТОО «Монтажное управление №7» поздравляет с Днем рождения:

Батанова Жасулана Мейрамбайұлы,
Бекенгужиева Нурхата Жетписбаевича,
Кураисова Нурлыбека Казыкешовича,
Капишева Рената Еркиновича!

Желаем вам в этот праздник веселья,
Подарков, улыбок и море тепла.
Желаем успехов, любви, вдохновения,
Возвышенных слов и премного добра.
Пусть радость накроет вас с головою,
И будет счастливым ваш жизненный путь,
Мечта окрылит, поведет за собою
И с верной тропы не позволит свернуть!

СЖЖКН ұжымы атынан Қоршаған ортаны қорғау бойынша бөлім басшысының орынбасары **Уандықов Өтесін мырзаны мерейлі 60 жас мерейтойыңызбен шын жүректен құттықтаймыз!!!**

Сізге зор денсаулық, еңбегіңізге жеміс, әрқашан үміттеріңіз орындалып, толағай табыстарға жете беріңіз. Отбасыңыздан бірлік, құт-береке кетпесін. Балаларыңыздың ортасында шаттанып жүре беріңіз.Әрбір арайлап атқан таң Сізге тек қуаныш пен бақыт әкелсін!

Асыл жар, асқар таудай әкеміз, немерелерінің сүйікті атасы **Уандықов Өтесін Бисембіұлы 60 жас мерейтойымен және аяулы анамыз Уандықова Қалжан Андрейқызымен отау құрғандарына 35 жыл толуымен шын жүректен құттықтай отырып, келесі өлең жолдарын жолдаймыз:**



Асыл Әке, ардағы қыздарының,
Бәрін ойлап жүретін алдағының.
Қамқорымыз Сіз келіп 60 жасқа,
Қуантып отырсыз ғой бізді бүгін.
Анамыз Қалжанменен қанаттасып,
35 жыл бірге жүрсіз алға басып.
Сіздерді мақтан етіп біз тұрамыз,
Мөлдір бұлақ суындай асып-тасып.
Жан Әке, құтты болсын 60 жасың,
Біз үшін ардақты ғой алтын басың.
Немереден көріңіз шөберені,
Жыр алыбы Жамбылдың көріп жасын.
Ата-анам, тойларыңыз құтты болсын,
Әрдайым жазылмасын жұптарыңыз.
Бақытты да қызықты өмір сүріп,
Тойлансын тойларыңыз әр жыл сайын!

Игі тілекпен, балалары:
Ермек-Әсел, Ербол-Заузагүл,
немерелері: Илияс, Айару, Санжар.

Коллектив ТОО «КазМұнайГаз-Инжиниринг» Поздравляет с Днем рождения пенсионеров:

Братанова Владимира Дмитриевича,
Сармина Владимира Ивановича,
Константинова Владимира Викторовича!

Пусть счастье окружает вас,
А жизнь будет полна везения,
Даря вам радость каждый час.
Пусть день наполнится теплом,
Пусть все сбываются мечты.
Пусть на душе будет светло,
Пусть будет много доброты!

Коллектив ТОО «КазМұнайГаз-Инжиниринг» поздравляет с 55-летием **Тампиева Түгелбая Есеновича!**

Желаем в жизни только света,
Тепла, успехов и любви.
В душе чтоб было вечным лето,
Чтоб звезды в путь тебя вели.
Лишь радости, в делах — удачи,
Свершений новых и побед.
И только так — никак иначе.
Счастливых, ярких, долгих лет!
Пусть будет много доброты!

Коллектив ТОО «КазМұнайГаз-Инжиниринг» поздравляет с 45-летием **Томачкова Сергея Анатольевича** с днем рождения:

Кенеева Исламбека Урынбасаровича,
Рысмагамбетова Ермека Кайржановича!

От души хотим поздравить
С днем рождения тебя,
Пожелаем в этот праздник
Много радости, добра.
Жизнь твоя пусть будет яркой,
Будь с улыбкою всегда.
Ты иди по жизни смело,
Не волнуйся никогда.
Пусть мечты твои и цели
Все сбываются всегда.
Напоследок пожелаем
Мы здоровья и тепла!

Коллектив ППНГО поздравляет с днем рождения

Алишера Маратовича Асанғалиева,
Рината Анесовича Жантенова,
Венеру Багитжановну Маменову,
Рафата Максотовича Кайранбаева,
Нурмухана Абатовича Жанабай!

Желаем вам, чтоб путь ваш был
Надежен и приветен,
И радость улыбалась впереди.
Чтоб все успеть на этом белом свете –
И жизнь прожить и поле перейти!
Чтобы сердце не шалило,
Как часы на башне било,
Чтобы счастье было море,
Чтобы ВАМ не ведалось горя
Никогда чтоб не болеть
И подольше не стареть!

«НОВАТОР»
апталық басылым
№31 5 тамыз 2016 жыл

РЕДАКЦИЯ МЕКЕН-ЖАЙЫ:
060001, Атырау қ.,
«АМӨЗ» ЖШС, 3.Қабдолов к-сі,1
тел.: 25-97-71, тел.факс: 25-96-75

Газет «Атырау-Ақпарат» ЖШС
баспаханасында беттеліп
басылды.
Атырау қ., Молдағалиев к-сі, 29А
Тел.: 45-86-60.
Тиражы 1000 дана
Тапсырыс №954

БҰҚАРАМЕН БАЙЛАНЫС
ЖӨНІНДЕГІ БӨЛІМІ:
бастығы- Е.Есенова
маман - Ш.Кәкімжанова
«MEDYAGROUP» ЖК:
жетекшісі – Д.Мұхамбетов
редакторлар: И.Сатылғанова,
Н.Ғизатов, фотограф Н.Қанатов

Газет
Қазақстан Республикасының
баспасөз және бұқаралық
ақпарат министрлігінде
1992 жылғы 27 мамырда
тіркеліп, тіркеу туралы
№790 күәлігі берілген

НОВАТОР